

**DETALHE 01**  
VISTA SUPERIOR - RALO  
ESCALA..... 1/10

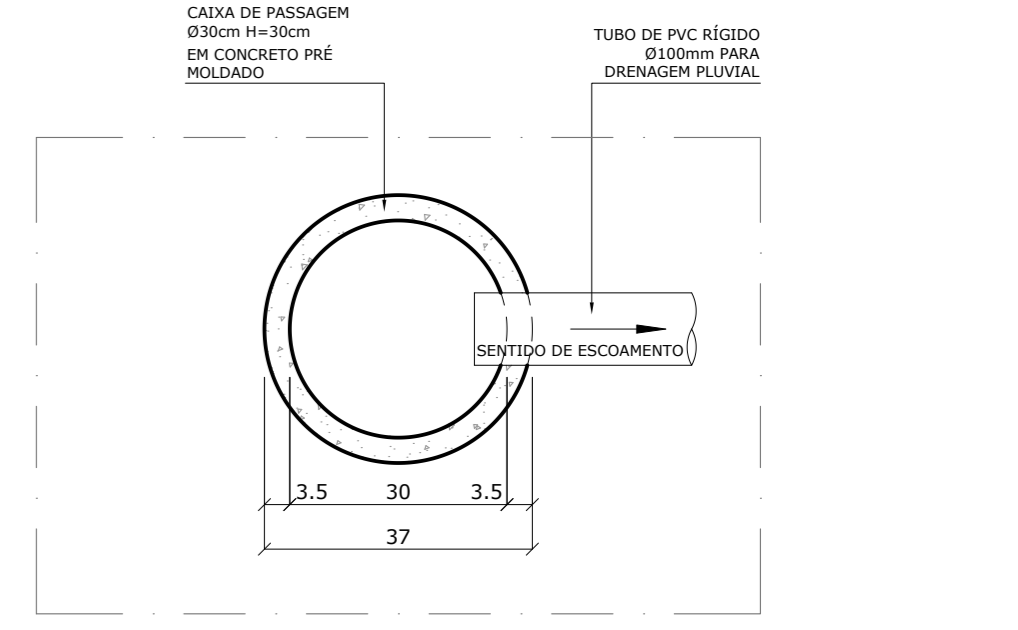

**DETALHE 02**  
CAIXA DE PASSAGEM  
E TUBO DE PVC RÍGIDO  
EM PLANTA  
ESCALA..... 1/10

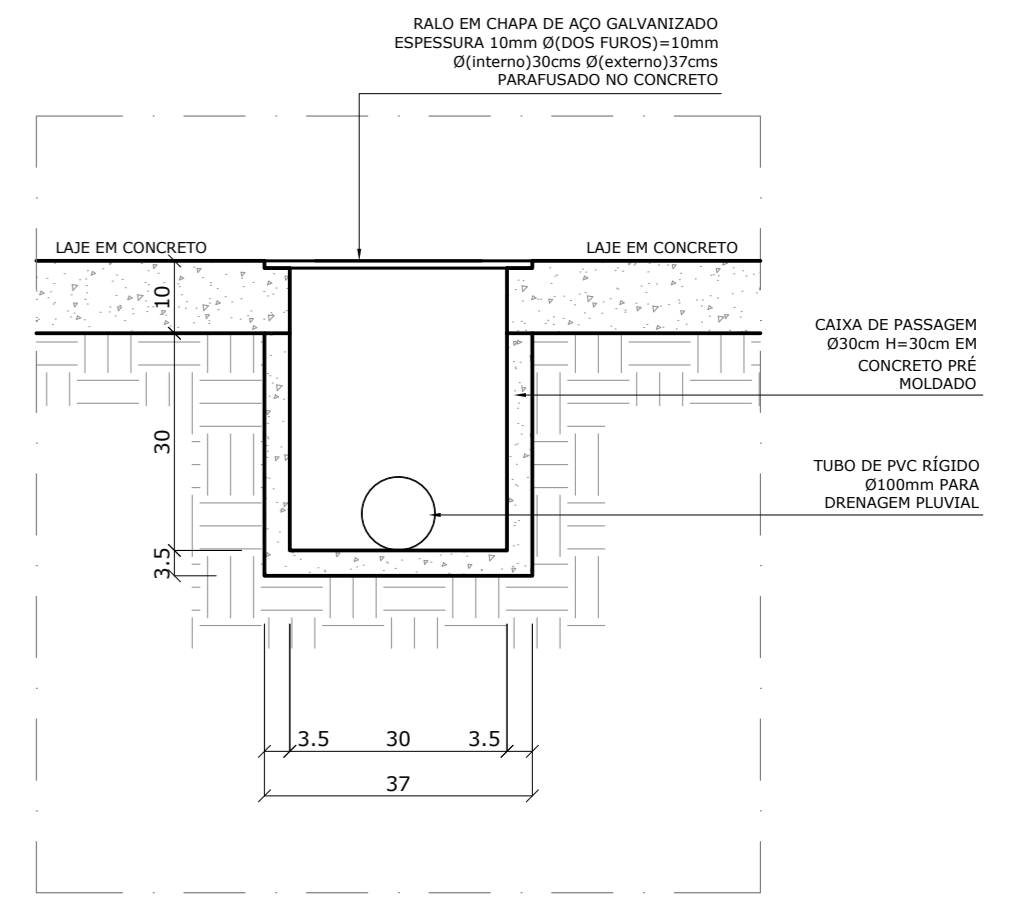

**DETALHE 03**  
CAIXA DE PASSAGEM  
E TUBO DE PVC RÍGIDO  
EM CORTE  
ESCALA..... 1/10

**IMPLANTAÇÃO DE DRENAGEM**  
ESCALA..... 1/75

**LEGENDA**  
→ SENTIDO DE ESCOAMENTO

CONVENÇÕES

RT: JOSÉ CARLOS MONTEIRO MATA DA SILVA - CREA/MG 56.180 D		
PROJETISTA: ANA PAULA DIAS		
QUADRO DE REVISÕES		
REVISÃO 1:	REVISÃO 2:	REVISÃO 3:
APROVADO:	APROVADO:	APROVADO:

SECRETARIA DE OBRAS PÚBLICAS DEPARTAMENTO DE ENGENHARIA E ARQUITETURA	
SECRETÁRIO DE OBRAS	BRUNO MÁRCIO MOREIRA ALMEIDA
SUPERINTENDENTE DE OBRAS	JOSÉ CARLOS MONTEIRO MATA DA SILVA CREA/MG 56.180 D

 <b>PREFEITURA MUNICIPAL DE SANTA LUZIA</b> ADM. DELEGADO CHRISTIANO XAVIER	ESCALA: INDICADA
	DATA: 27/03/2019
CONTEÚDO DA FRANCHA: PROJETO DE DRENAGEM STREET PARK PRAÇA DA JUVENTUDE	FOLHA: 01/01